

## Produktinformation

### Flanschanschluss HYG · Flanschanschluss HYG

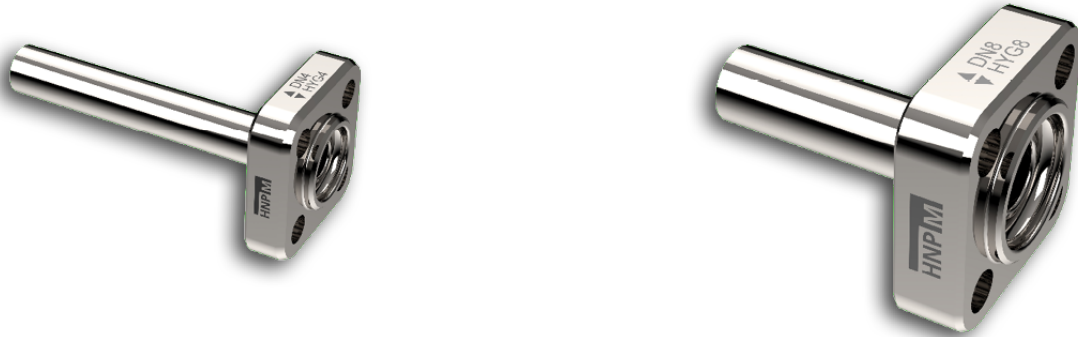

#### Beschreibung

Der HYG-Anschluss ist ein optional erhältlicher Flanschanschluss für mzi<sup>®</sup>-Pumpen der Hochleistungs-, der modularen und der hermetisch inerten Baureihe. Der Anschluss ist für Pumpen der Baugrößen 63, 72 und 115 sowie einen Großteil der F-MI Filterbaureihe verfügbar. Der HYG-Anschluss hat ein geringes Totvolumen.

#### Vorteile

- totvolumenarmes Design
- keine Hinterschnitte oder Schmutznester
- keine Schweißverbindung an Filter oder Pumpe
- korrosionsbeständige Werkstoffe

#### Anwendungen

- Medizin und Pharma
- Mikroreaktionstechnik
- Verfahrenstechnik

#### Technische Daten

Werkstoffe	Edelstahl 1.4404 (316L), optional: Alloy C22 (2.4602)
Dichtungswerkstoffe	FKM, FFKM, EPDM
max. Betriebsdruck	60 bar
Medientemperaturbereich	-40 °C ... +100 °C *
Anmerkung	* Einsatzbereich der Dichtungsausstattung beachten

#### Allgemeine Hinweise

Die angegebenen technischen Daten sind nicht in beliebiger Kombination erreichbar. Über- oder Unterschreitungen sind unter geeigneten Bedingungen möglich. Für eine anwendungsspezifische Auslegung nehmen Sie bitte Kontakt mit HNP Mikrosysteme auf. Die Leistungsdaten der Produkte können variieren. Technische Änderungen vorbehalten. Dieses Dokument kann jederzeit ohne vorherige Ankündigung geändert werden.

## Maßzeichnung

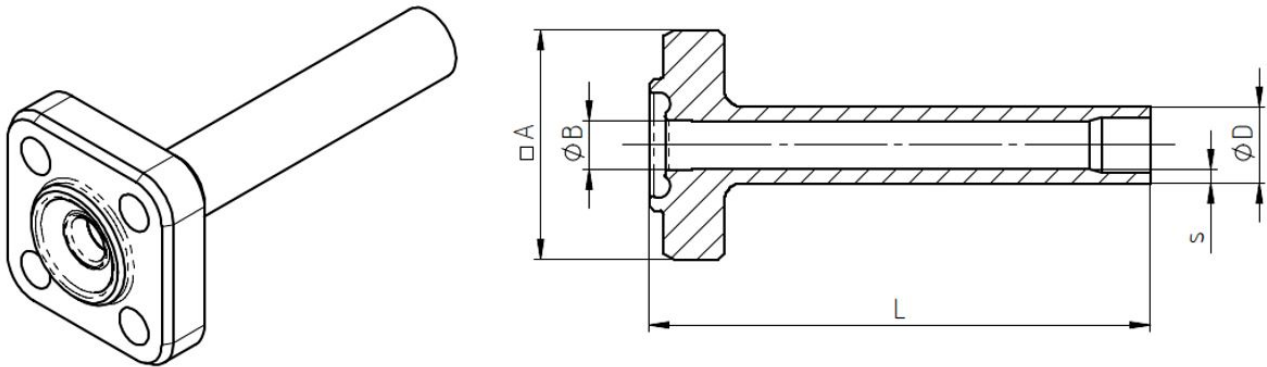

	A [mm]	B [mm]	L [mm]	D [mm]	s [mm]	O-Ring	Schrauben- größe
HYG4-DN4	19	4	41,5	4	1	5 x 2	M3 x 10
HYG4-DN1/4"	19	4	41,5	6,35	0,89	5 x 2	M3 x 10
HYG8-DN8	30	8	41,5	10	1	10 x 3,5	M5 x 16
HYG8-DN3/8"	30	8	41,5	9,52	0,89	10 x 3,5	M5 x 16

## Patente und Marken

Mikrozahnringspumpen (und Gehäuse) sind durch erteilte Patente geschützt: EP 1 354 135 B1; US 7,698,818 B2; DE 10 2011 001 041 B4; CN 103 348 141 B; US 10,012,220 B2; CN 103 732 921 B; US 9,404,492 B2; US 6,520,757 B1.

HNP M®, mzt®, MoDoS®, µ-Clamp®, µDispense®, Centifluidic Technologies®, LiquiDoS®, smartDoS®, colorDoS® sind eingetragene deutsche Marken der HNP Mikrosysteme GmbH.

## Kontakt

HNP Mikrosysteme GmbH  
Bleicherufer 25  
19053 Schwerin

T +49 385 52190-300  
F +49 385 52190-333  
sales@hnp-mikrosysteme.de

Stand 2023/09